

# PRESTAÇÃO DE CONTAS 1º TRIMESTRE 2026



Secretaria de Desenvolvimento  
Urbano, Município de Salto – SP

**Secretária Márcia Mendes  
Villegas**

Apresentamos nossos resultados e compromissos com o futuro  
da cidade.



# SUBSECRETARIA DE CONVÊNIOS

# DEMANDA DE TRABALHO TÉCNICO

Para o atendimento das emendas e outras demandas, foram necessários a elaboração de projetos e documentos complementares para viabilizar as contratações, totalizando:

- 72 projetos arquitetônicos e de engenharia;
- 26 Planilhas orçamentárias;
- 26 Memoriais descritivos;
- 26 Memoriais de cálculos;
- 12 Análises de risco;
- 12 Matrizes de risco;
- 12 Cronograma Físico-Financeiro;
- 12 BDI/Complexidade de obra.

Além de todos os documentos necessários para compor os processos licitatórios.

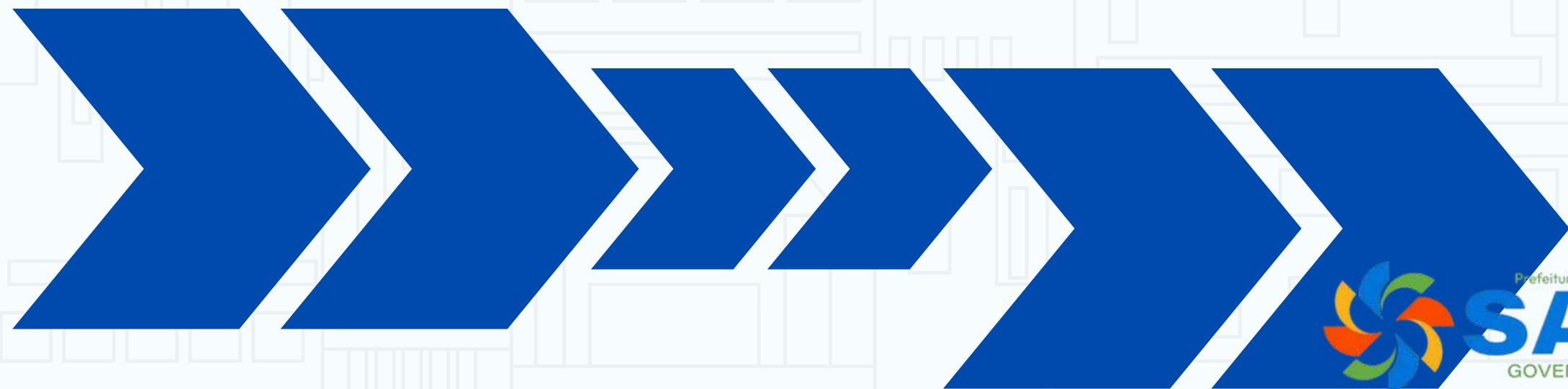

# PRINCIPAIS OBRAS MUNICIPAIS EM ANDAMENTO

**Atende Facil**

**Calçadas Acessíveis**

**Centro Comunitário Jd. União - Paralisado**

**Centro Obstétrico**

**Creche Constelações**

**Pavimentação e Drenagem Buru / João Jabour**

**UBS Jd. Celani**

**UBS Jd. Tropical**

**Impositivas Saude**

**Impositivas Educação - Parte 1**

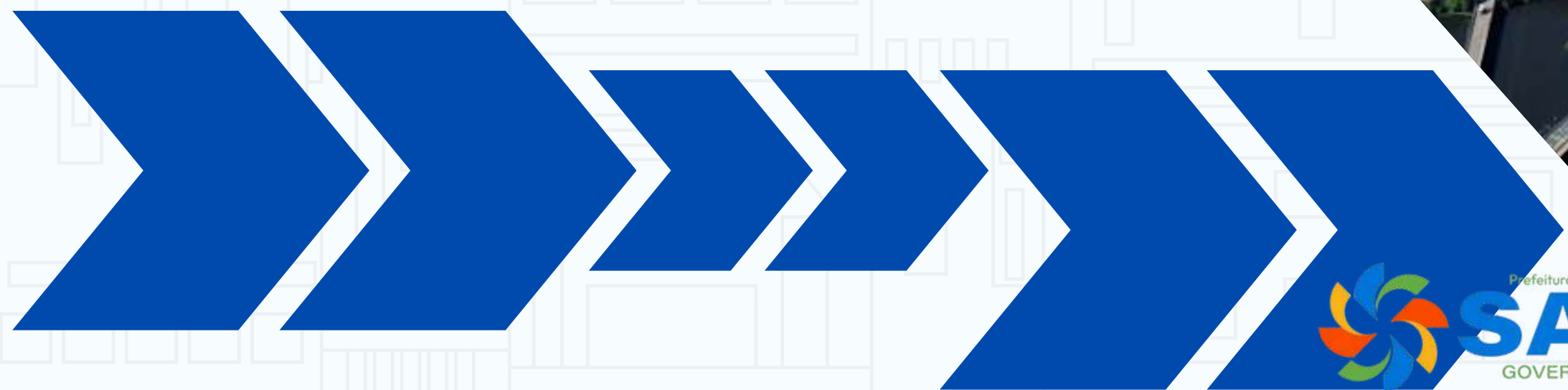

# CENTRO COMUNITÁRIO JD. UNIÃO

## OBRA PARALISADA

Orçamento: R\$ 186.500,00  
Andamento da Obra: 2,98%



### 1ª NOTIFICAÇÃO – CONTRATO nº 287/2025

À Revide Serviços Técnicos De Engenharia LTDA  
Avenida Andromeda, nº 723 – Sala 216 – Green Valley Alphaville – Barueri/SP

Contrato Administrativo nº 287/2025  
Processo Administrativo nº 10386/2023  
Contratante – Prefeitura da Estância Turística de Salto  
Contratada – Revide Serviços Técnicos de Engenharia Ltda  
Referente – Concorrência Eletrônica nº 13/2025

Objeto – Execução de obra, de forma indireta, de construção de um centro comunitário, à Rua Eugenio de Oliveira, lote 11, quadra 6 – Bairro Jd União – Salto/SP, com o fornecimento de mão de obra, materiais e equipamentos necessários para execução do objeto.

Assunto: 1ª Notificação de Execução da Obra.

A presente notificação tem como objetivo apontar a execução da obra informada anteriormente em desconformidade com o cronograma físico financeiro apresentado durante o período da licitação.

A partir da vistoria no local, realizada no dia 12/03/2026, observa-se que atualmente a empresa realizou apenas a instalação da placa de obra e de um contêiner, apresentando valor executado de aproximadamente R\$ 5.556,60 reais sendo que, para o período de 1 mês, o percentual de execução deveria compreender um valor mínimo de R\$ 33.175,10.

Portanto, o percentual executado da obra foi de aproximadamente 2,98% sendo que o cronograma apresentado pela empresa previa uma execução de 17,79%.

A contratada poderia apresentar como justificativa do atraso o período de chuvas porém, de acordo com pesquisa e dados fornecidos por mídia especializada, segue as informações do clima para o mês de fevereiro e março.

1



### 2ª NOTIFICAÇÃO – CONTRATO nº 287/2025

À Revide Serviços Técnicos De Engenharia LTDA  
Avenida Andromeda, nº 723 – Sala 216 – Green Valley Alphaville – Barueri/SP

Contrato Administrativo nº 287/2025  
Processo Administrativo nº 10386/2023  
Contratante – Prefeitura da Estância Turística de Salto  
Contratada – Revide Serviços Técnicos de Engenharia Ltda  
Referente – Concorrência Eletrônica nº 13/2025

Objeto – Execução de obra, de forma indireta, de construção de um centro comunitário, à Rua Eugenio de Oliveira, lote 11, quadra 6 – Bairro Jd União – Salto/SP, com o fornecimento de mão de obra, materiais e equipamentos necessários para execução do objeto.

Assunto: 2ª Notificação de Execução da Obra.

A presente Notificação tem como objetivo registrar que a execução da obra, acima qualificada, está em desconformidade com o cronograma físico financeiro apresentado durante o período da licitação, como também a ausência de resposta à Primeira Notificação encaminhada na data 13 de março de 2026.

Em vistoria realizada na data 20 de março de 2026, constatou-se as seguintes irregularidades:

- Descumprimento do escopo contratual
  - Observou-se que não houve a execução dos serviços preliminares relativos ao preparo do terreno para a implantação da edificação, que contemplavam serviços como: limpeza do terreno, remoção de entulho e execução de aterro compactado.
  - Não foram identificados as locações dos furos das estacas a serem executadas bem como a locação da edificação, comprovado com a ausência do gabarito em obra.
- Metodologia executiva em desacordo com as boas práticas da engenharia

1



### 3ª NOTIFICAÇÃO – CONTRATO nº 287/2025

Contrato Administrativo nº 287/2025  
Processo Administrativo nº 10386/2023  
Contratante – Prefeitura da Estância Turística de Salto  
Contratada – Revide Serviços Técnicos de Engenharia Ltda  
Referente – Concorrência Eletrônica nº 13/2025

Objeto – Execução de obra, de forma indireta, de construção de um centro comunitário, à Rua Eugenio de Oliveira, lote 11, quadra 6 – Bairro Jd União – Salto/SP, com o fornecimento de mão de obra, materiais e equipamentos necessários para execução do objeto.

Assunto: 3ª Notificação de Execução de Obra

A presente notificação tem como objetivo registrar que a execução da obra, acima qualificada, está em desconformidade com o cronograma físico financeiro apresentado durante o período da licitação, como também a ausência de resposta à segunda notificação encaminhada na data 23 de março de 2026 além da continuidade dos serviços com a reprova da execução de atividades predecessoras.

Em vistoria realizada na data 30 de março de 2026, constatou-se que mesmo após a segunda notificação e o relatório de vistoria com a reprova dos serviços desenvolvidos, a contratada persistiu na execução sem a devida comprovação do atendimento dos questionamentos, como pode ser observado nas fotos obtidas em campo:



Paço Municipal - Abadia de São Norberto  
Av. Tranquillo Giannini, 861  
Distrito Industrial, Salto/SP - CEP 13329-600

(11) 4028 8500  
www.salto.sp.gov.br



# ANTIGO ATENDE FÁCIL (CENTRO DE SAÚDE)

Orçamento: R\$ 648.626,36

Previsão de entrega: Out/2026

Andamento da Obra: 62,50%

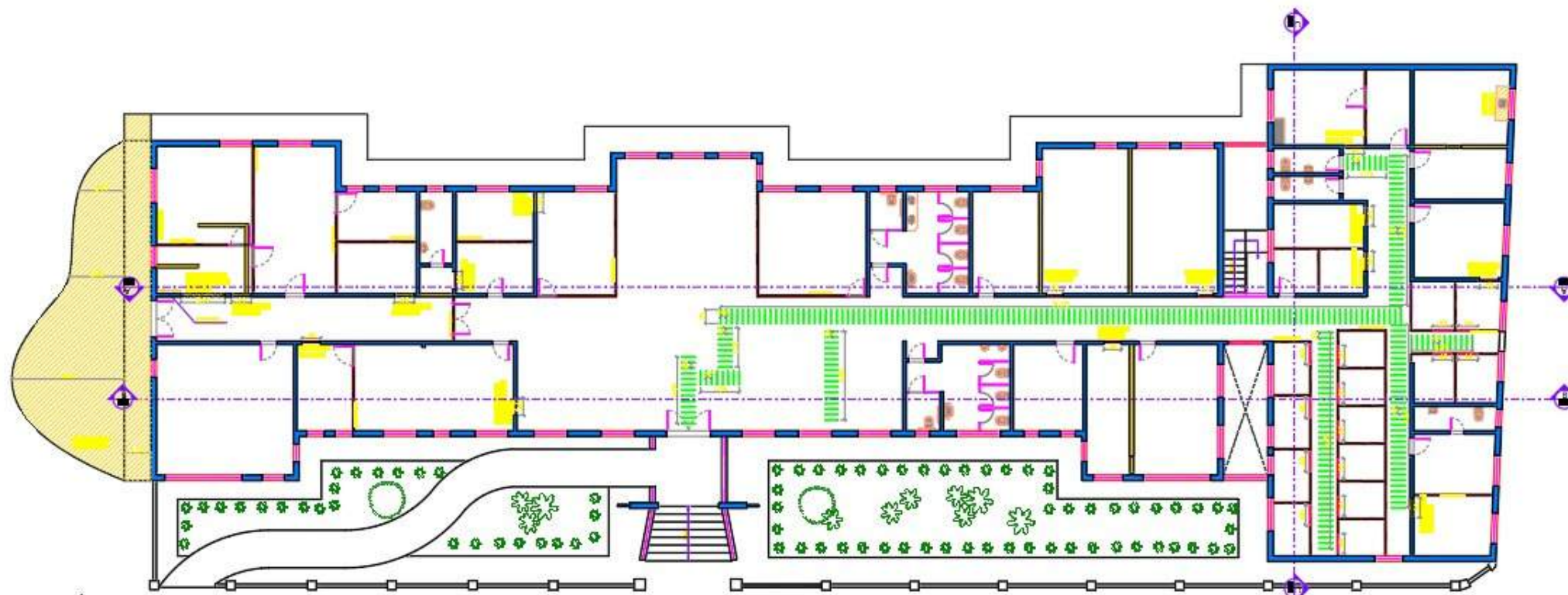

PLANTA BAIXA - TÉRREO  
ESCALA 1/120

# CALÇADAS ACESSÍVEIS

Orçamento: R\$ 925.000,00

Previsão de entrega: Dez/2026

Andamento da Obra: 40,87%



# CENTRO OBSTÉTRICO

Orçamento: R\$ 597.725,64

Previsão de entrega: Ago/2027

Andamento da Obra: 47,73%

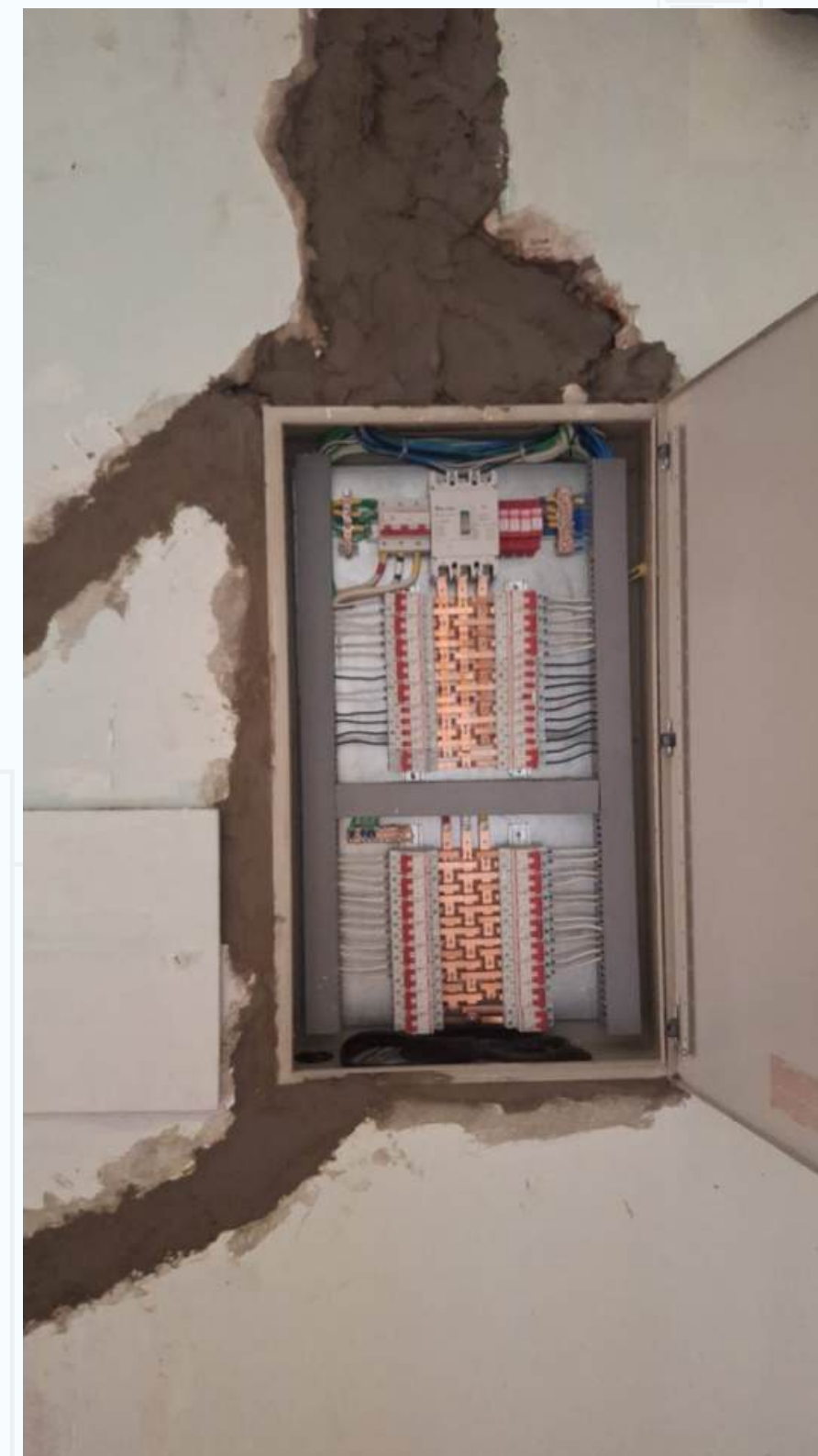

# CRECHE CONSTELAÇÕES

Orçamento: R\$ 5.115.448,78

Previsão de entrega: Maio/2027

Andamento da Obra: 6,44%



Sex, 22/05/2026 10:49  
325 Rua Hungria, Jd das Nacoes, Salto  
SP, 13322-163  
23.198635°S, 47.274770°W

# PAVIMENTAÇÃO E DRENAGEM BURU / JOÃO JABOUR

Orçamento: R\$ 1.829.999,94

Previsão de entrega: Nov/2026

Andamento da Obra: 49,41%

## BAIRRO BURU

Rua Beija Flor

Rua Chan Chan

Rua Jaburu

Rua das Seriemas

## BAIRRO JOÃO JABOUR

Rua Calábria

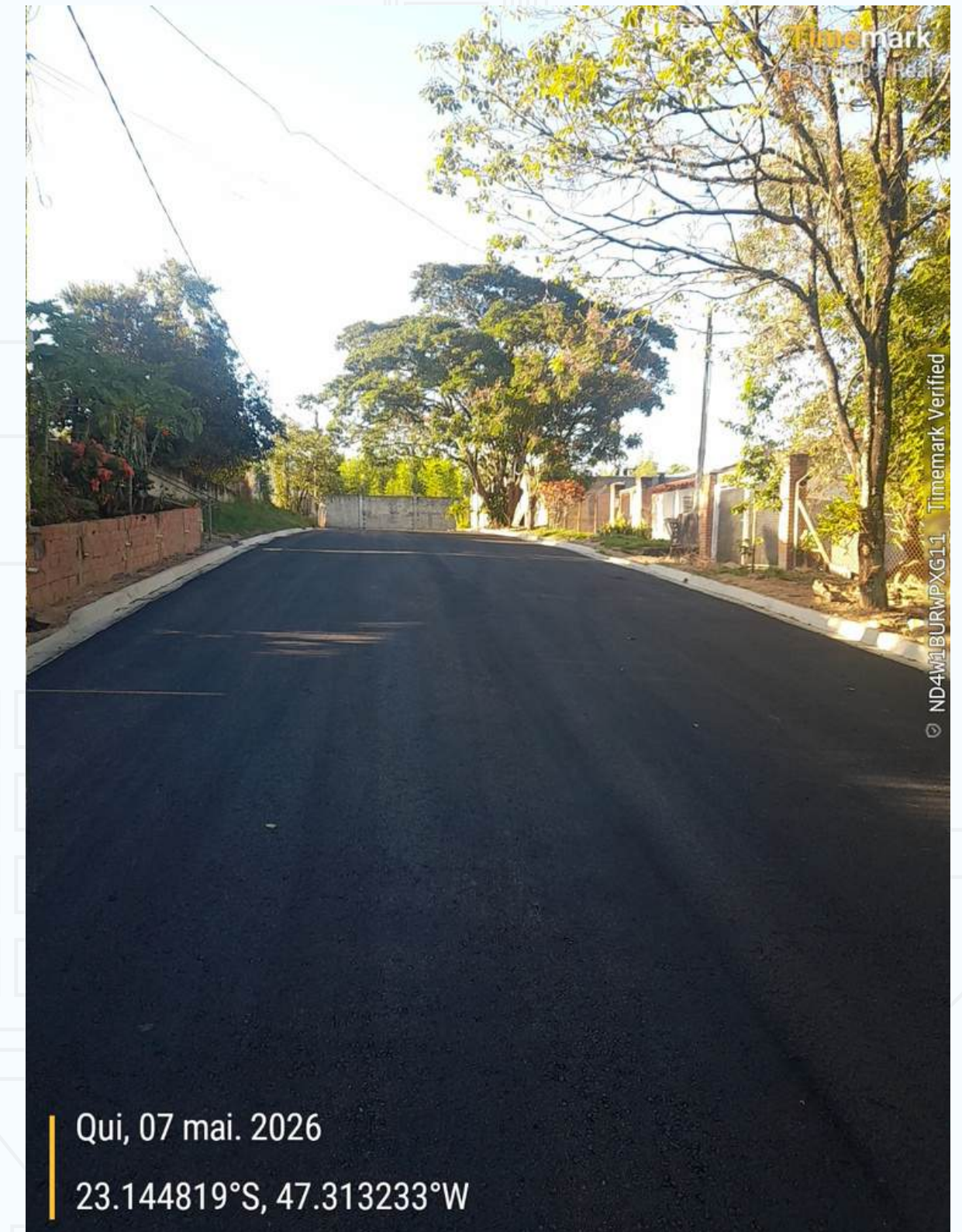

# UBS JD. CELANI

Orçamento: R\$ 4.655.497,25

Previsão de entrega: Dez/2026

Andamento da Obra: 27,28%



Seg, 04 mai. 2026 15:37

R. Iugoslavia, 172 - Jardim Celani, Salto -  
SP, 13326-122

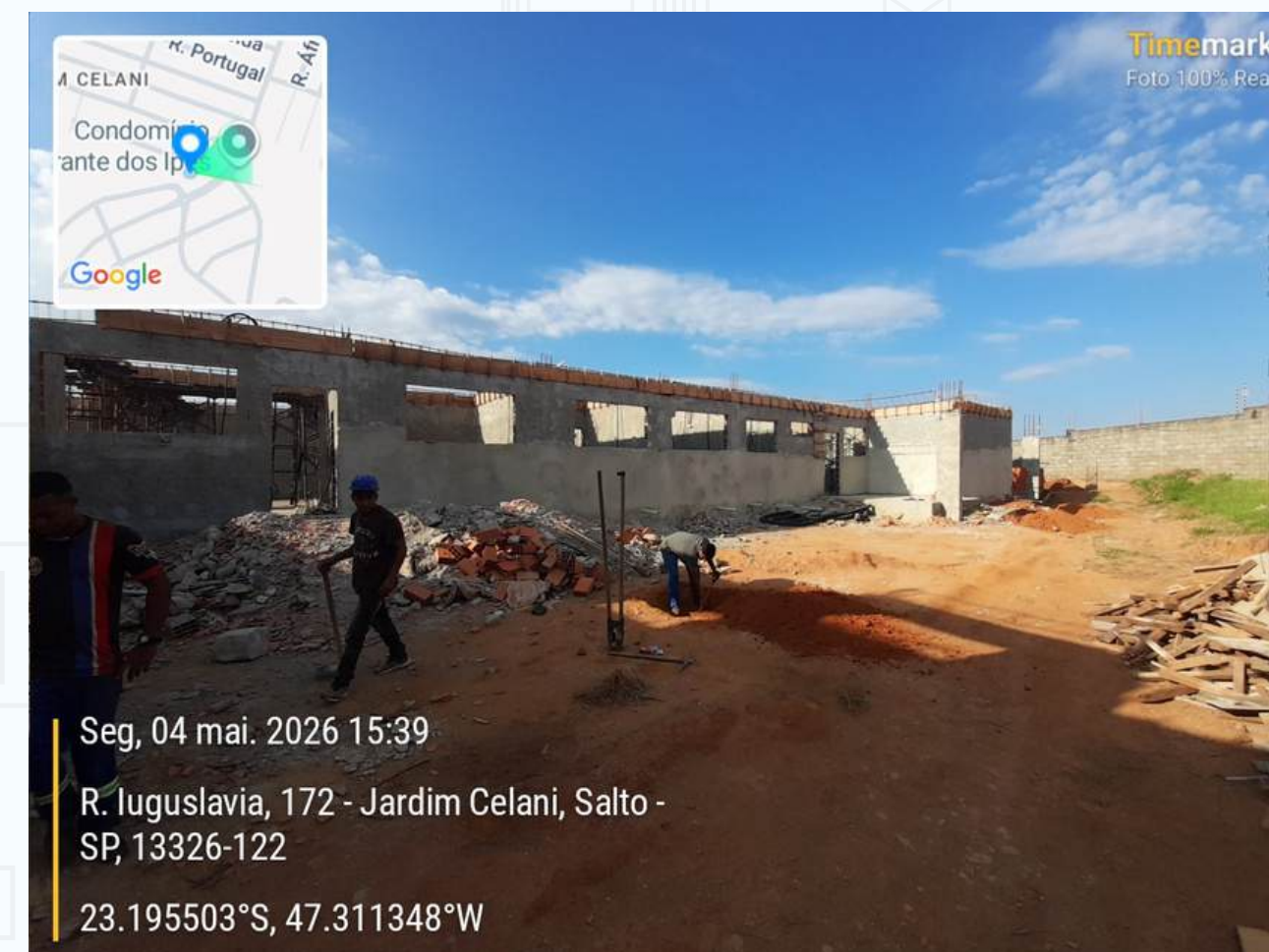

Seg, 04 mai. 2026 15:39

R. Iugoslavia, 172 - Jardim Celani, Salto -  
SP, 13326-122

23.195503°S, 47.311348°W

# UBS JD. TROPICAL

Orçamento: R\$ 4.500.000,00

Previsão de entrega: Dez/2026

Andamento da Obra: 40,19%



# IMPOSITIVA SAÚDE

Orçamento: R\$ 950.612,91

Previsão de entrega: Jan/2027

Andamento da Obra: 21,74%

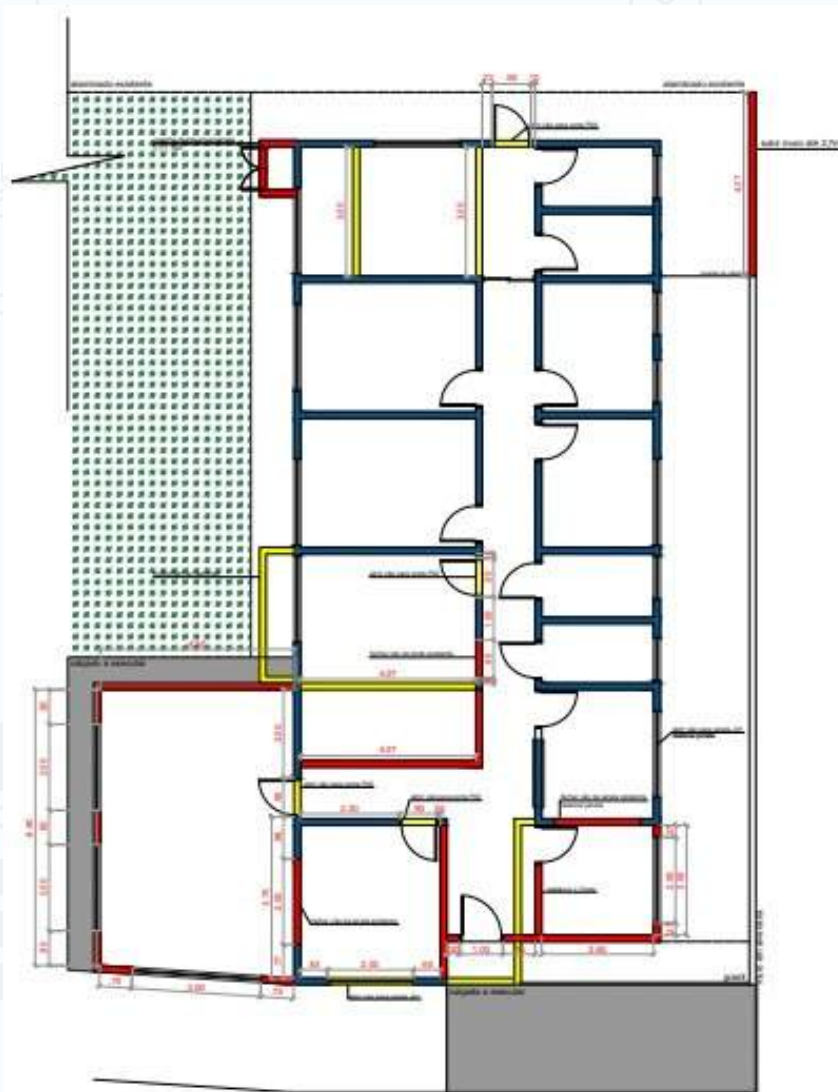

1 PLANTA BAIXA - DEMOLIR/CONSTRUIR  
ESCALA 1/100

**MELHOR EM CASA**  
R\$ 268.947,62



1 PLANTA BAIXA - DEMOLIR/CONSTRUIR  
ESCALA 1/100

**UBS SANTA CRUZ**  
R\$ 113.635,70

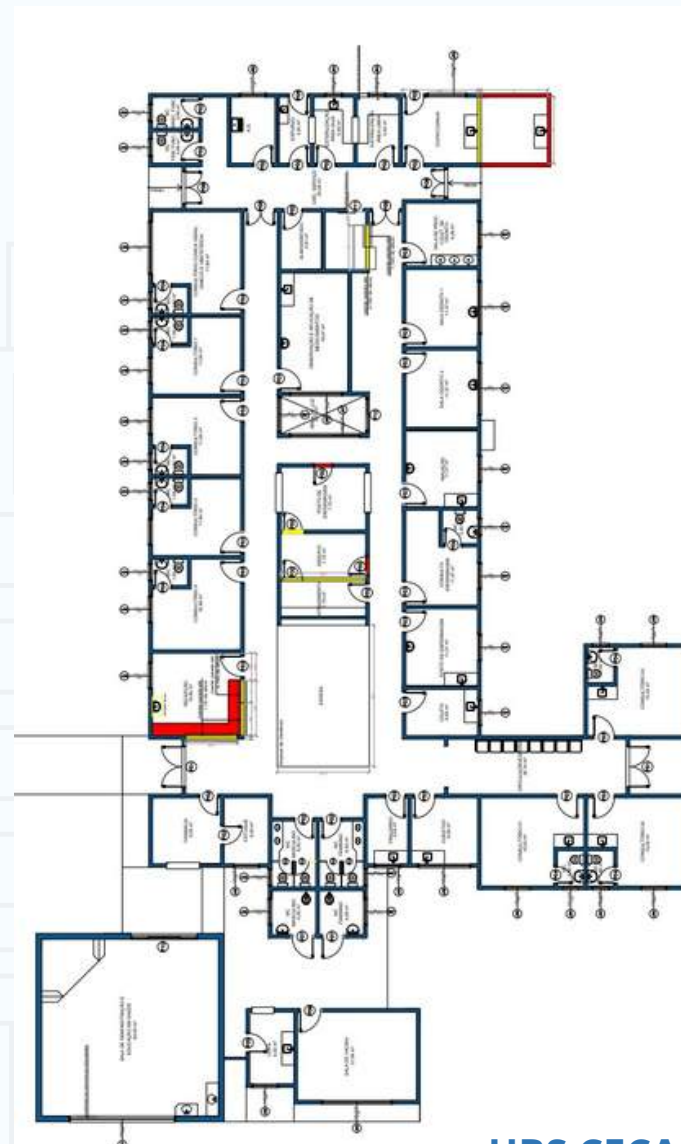

**UBS CECAP**  
R\$ 185.121,77

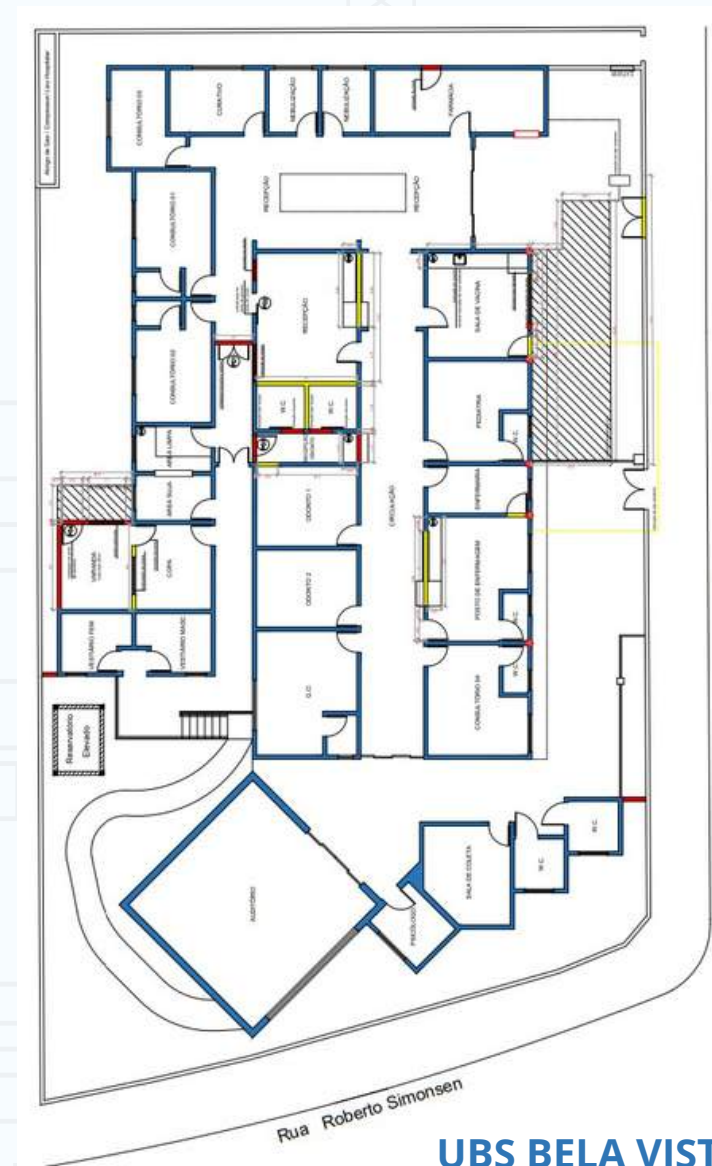

**UBS BELA VISTA**  
R\$ 382.907,82

# IMPOSITIVA EDUCAÇÃO

Parte 1

Orçamento: R\$ 176.158,35

Início da Obra: 11/05/2026

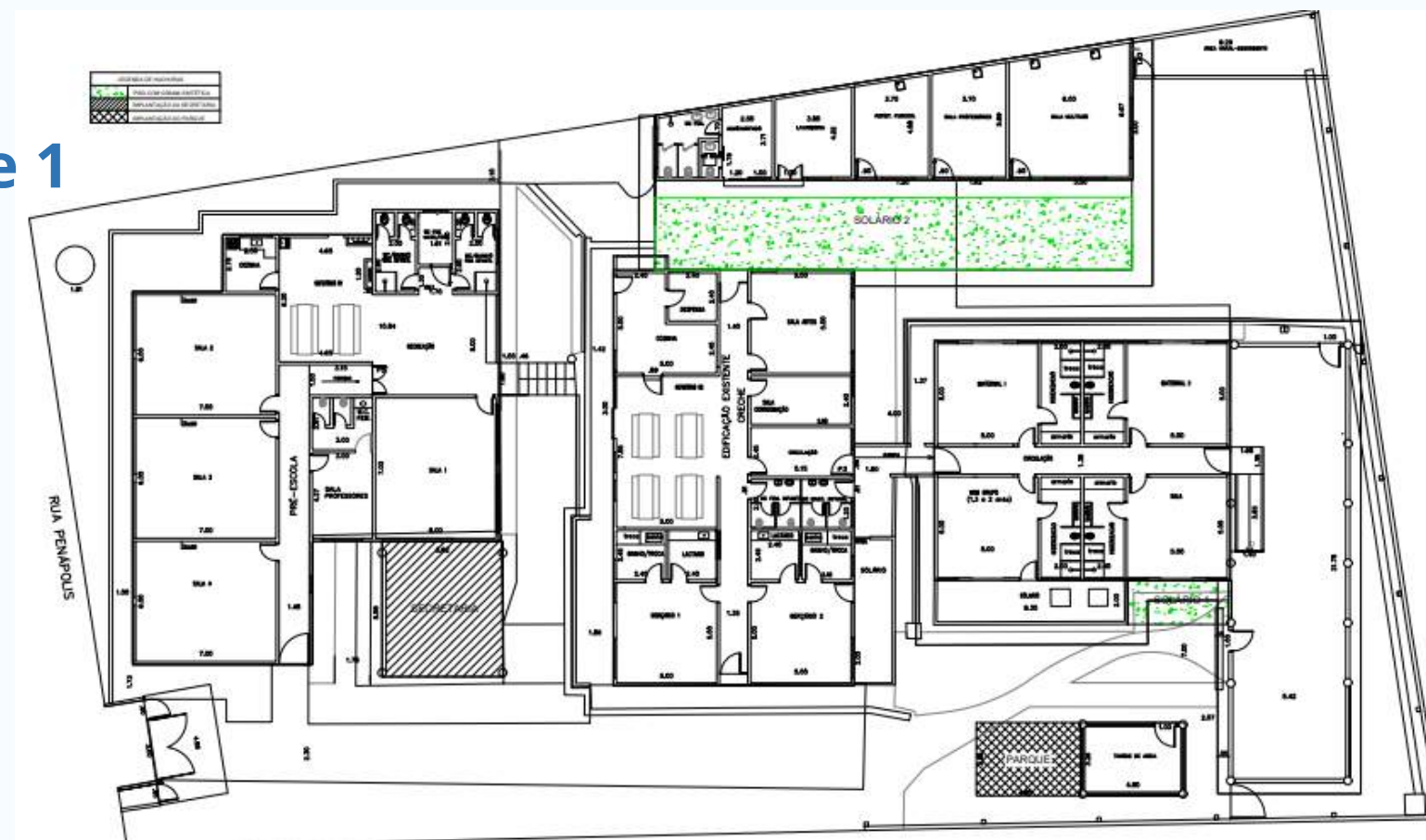

CEMUS III

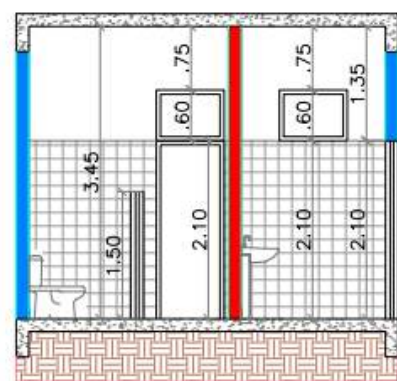
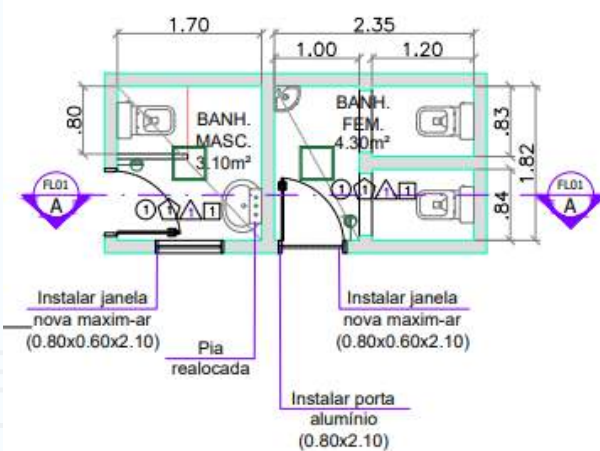
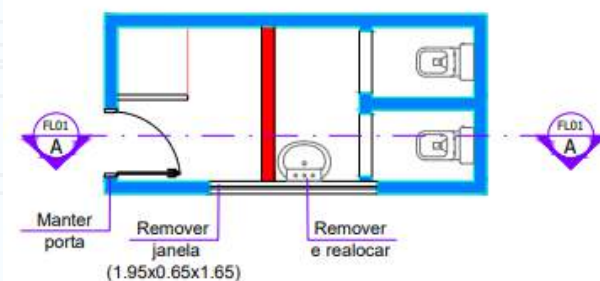

CEMUS XI



ESC 1:100

Corte AA

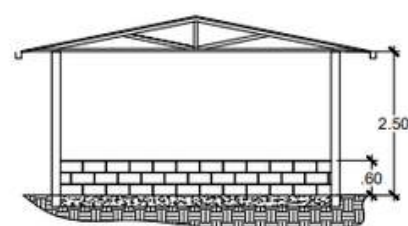

ESC 1:100

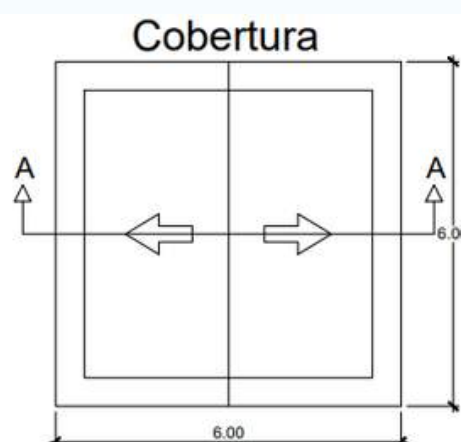

ESC 1:100

Fachada

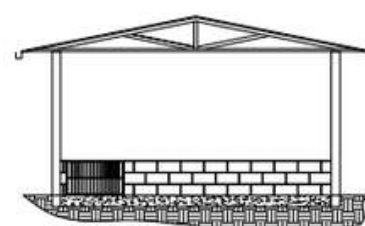

ESC 1:100

CEMUS XV

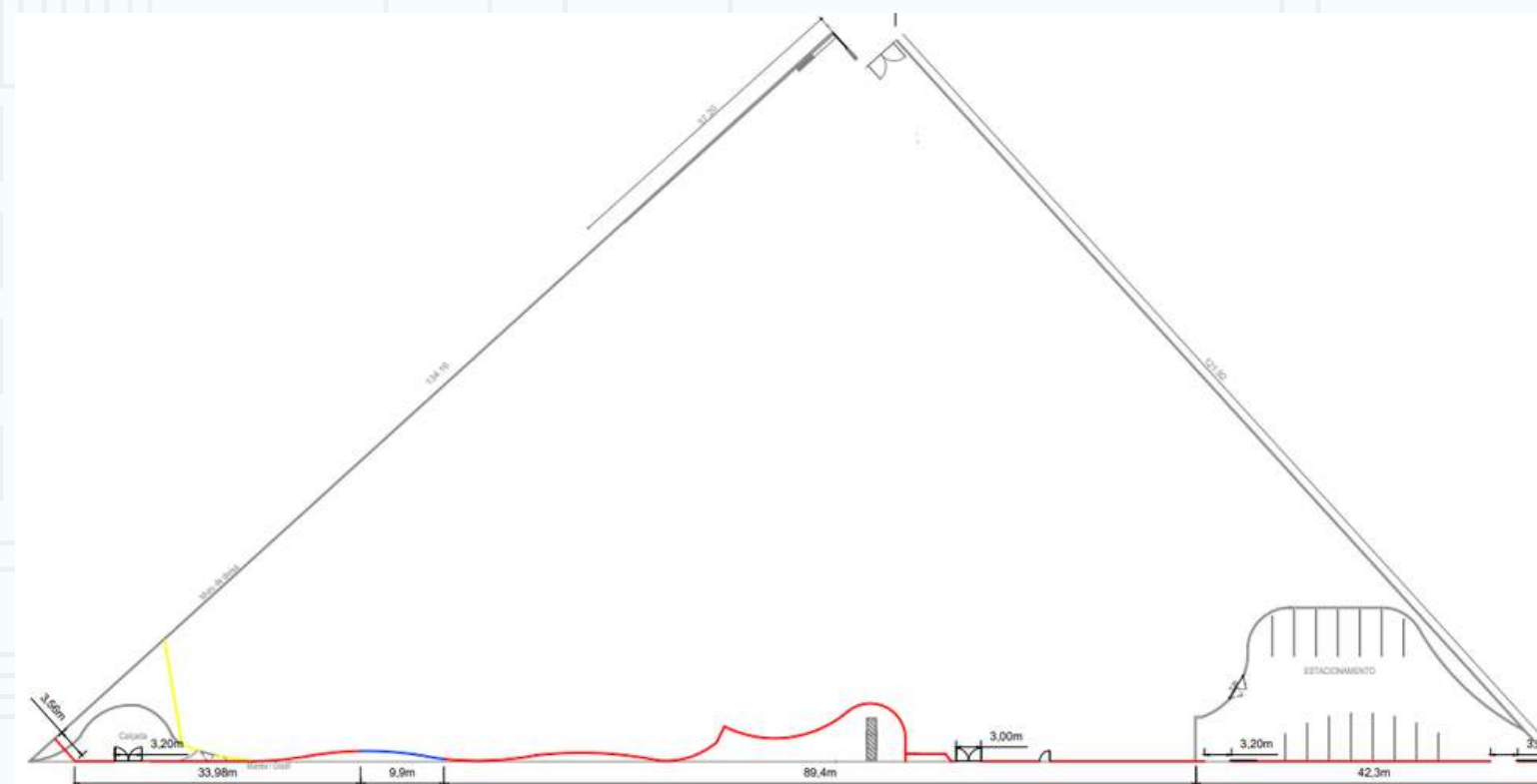

CEMUS X

# PRINCIPAIS OBRAS MUNICIPAIS EM LICITAÇÃO

**Centro da GCM**

**Escola do Barnabé**

**Pavimentação da Estada da Lajeado - Fase 1**

**Impositiva Educação - Parte 2**

**Impositiva Esporte e Lazer**

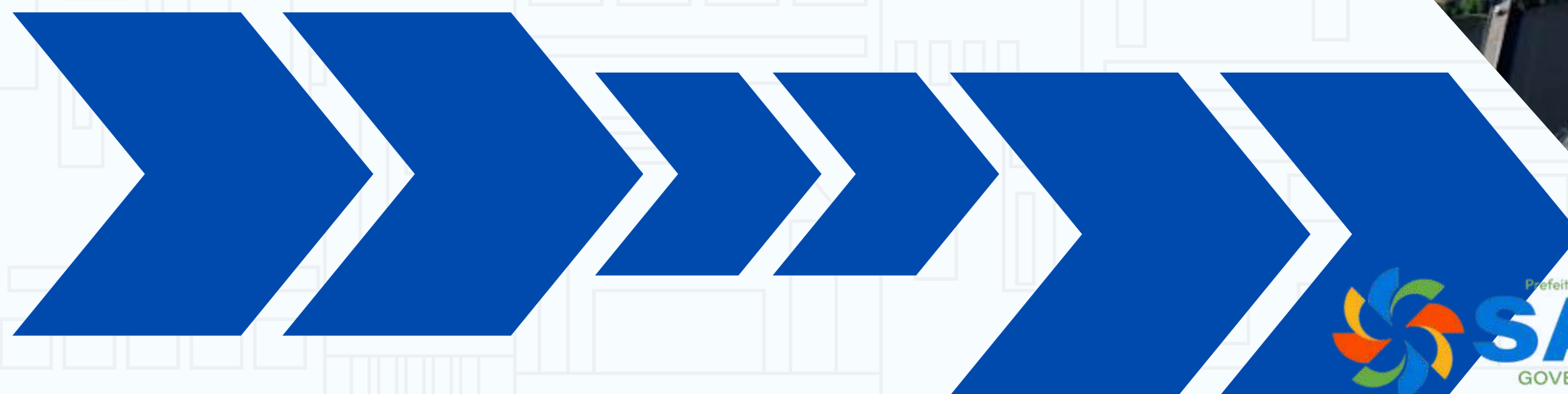

# CENTRO DA GCM

Previsão Orçamentaria: R\$ 1.290.000,00

Status: Em processo final de licitação

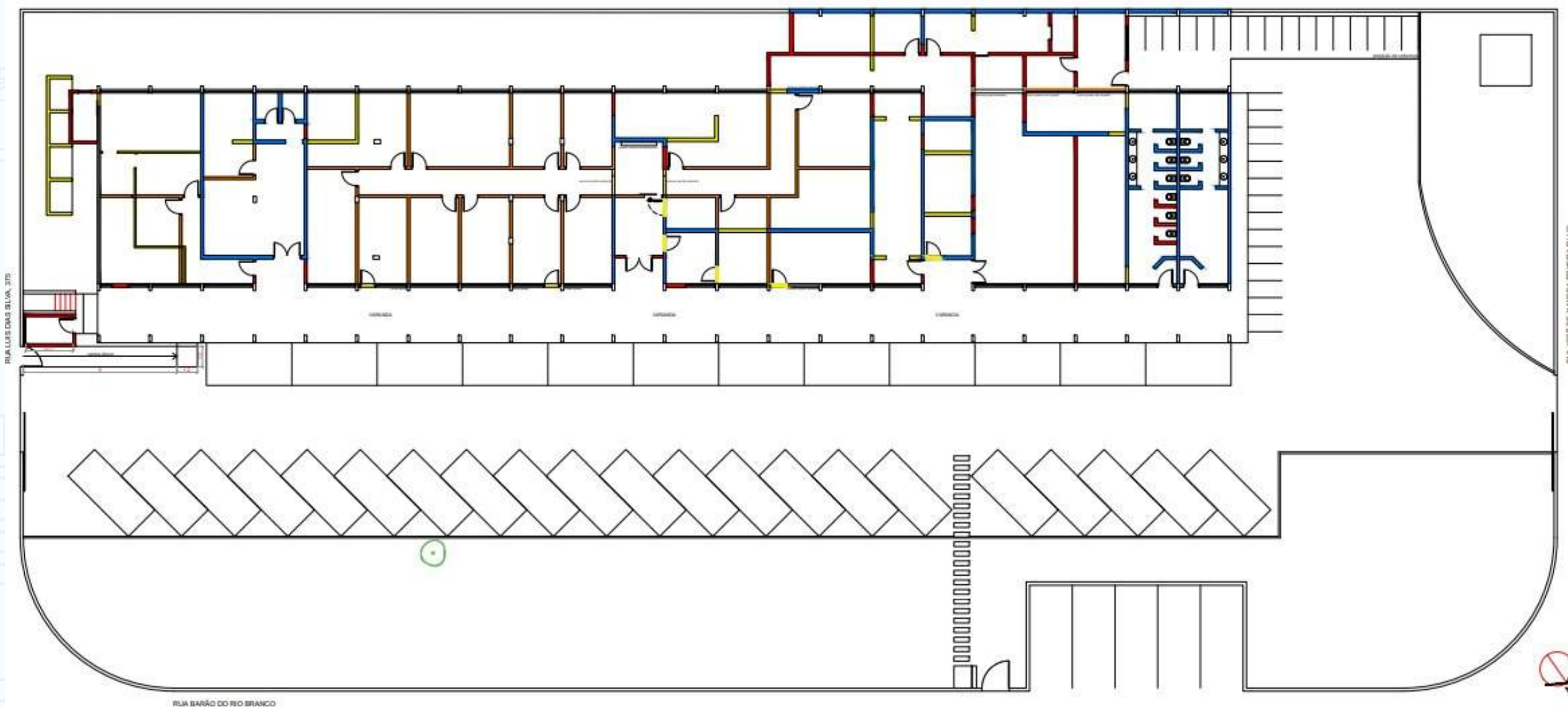

# ESCOLA BARNABÉ

Orçamento: R\$ 12.799.000,00

Status: Em processo final de licitação

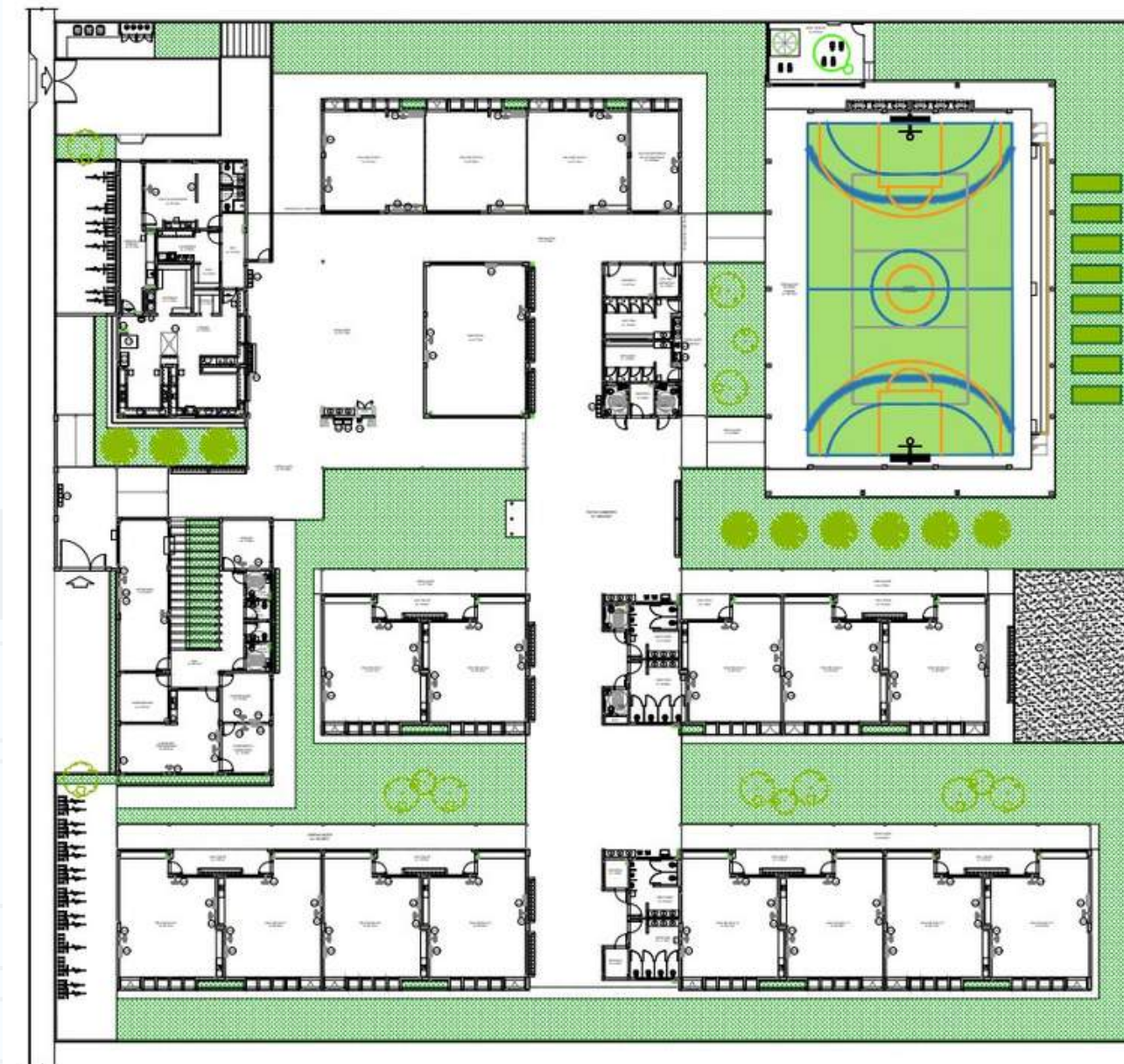

# DUPLICAÇÃO DA ESTRADA DO LAGEADO

## FASE 1

Orçamento: R\$ 5.941.902,60

Status: Em processo final de licitação

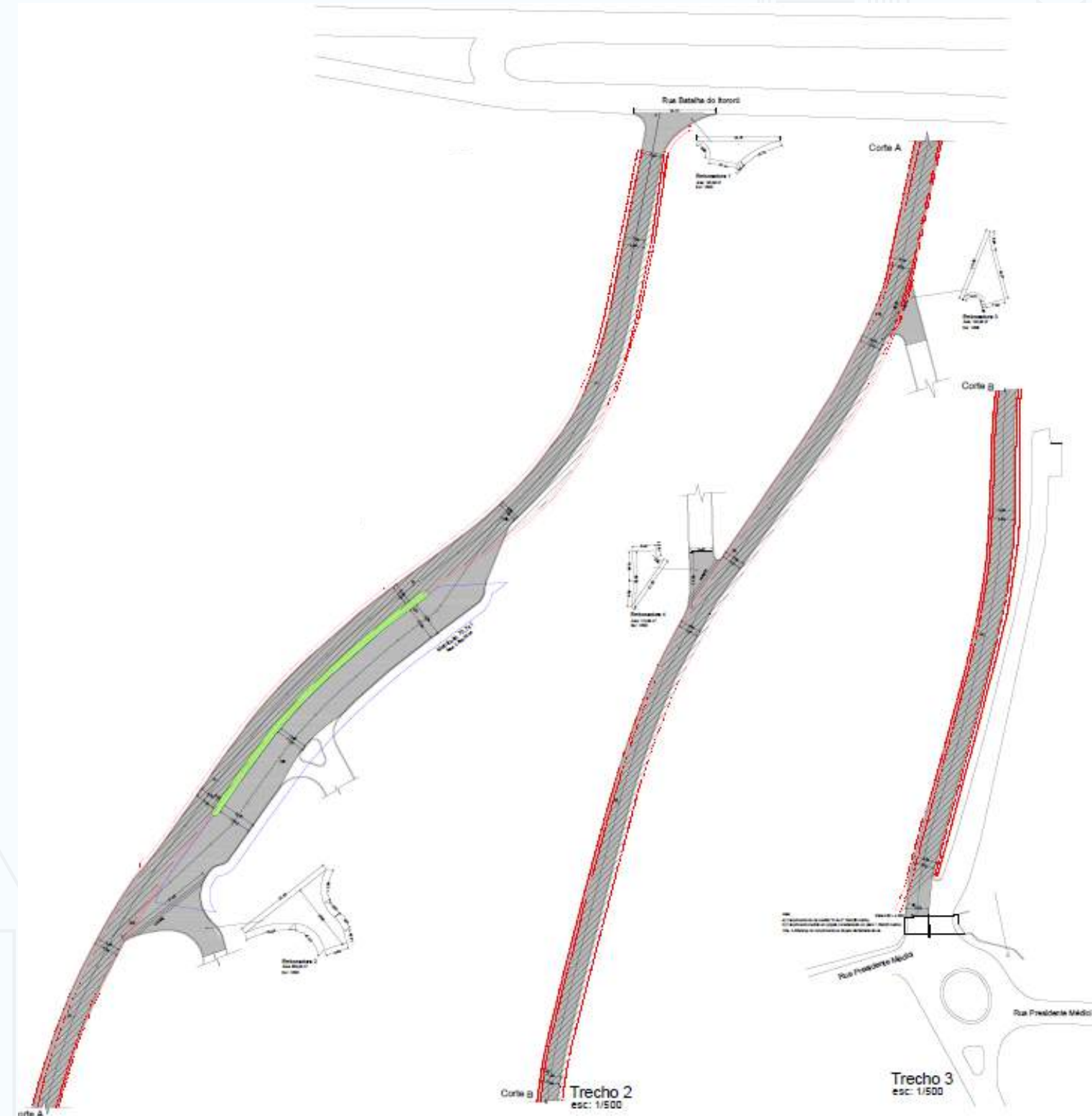
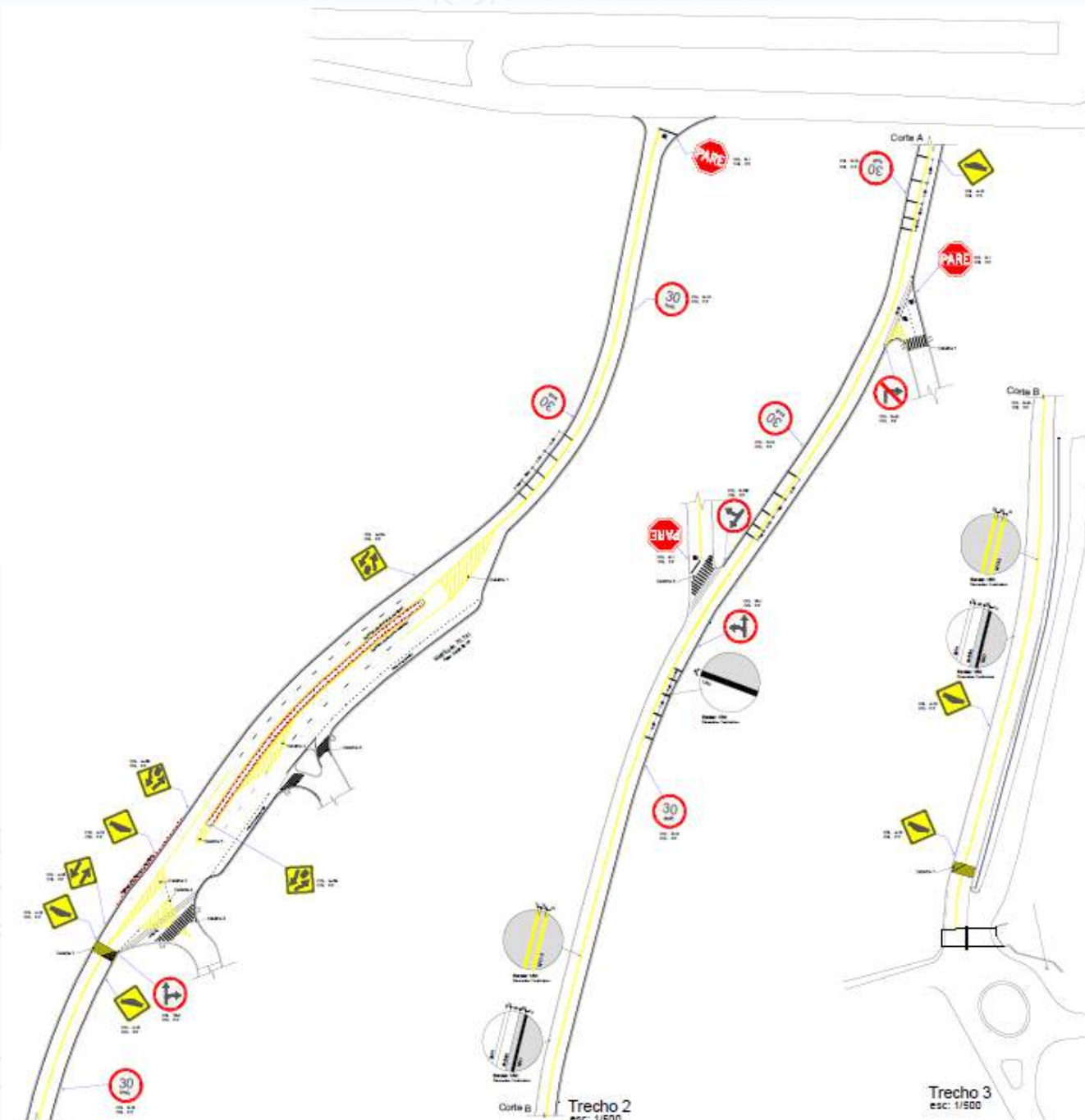

# IMPOSITIVA EDUCAÇÃO

## Parte 2

**Orçamento: R\$ 341.477,55**  
**Status: Em Licitação**

CEMAE - R\$ 125.021,97

CEMUS XIV- R\$ 32.795,22

GARAGEM JBC- R\$ 27.839,04



VISTA LATERAL

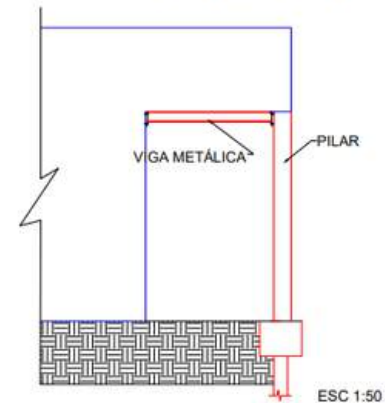

VISTA DAS EXTREMIDADES

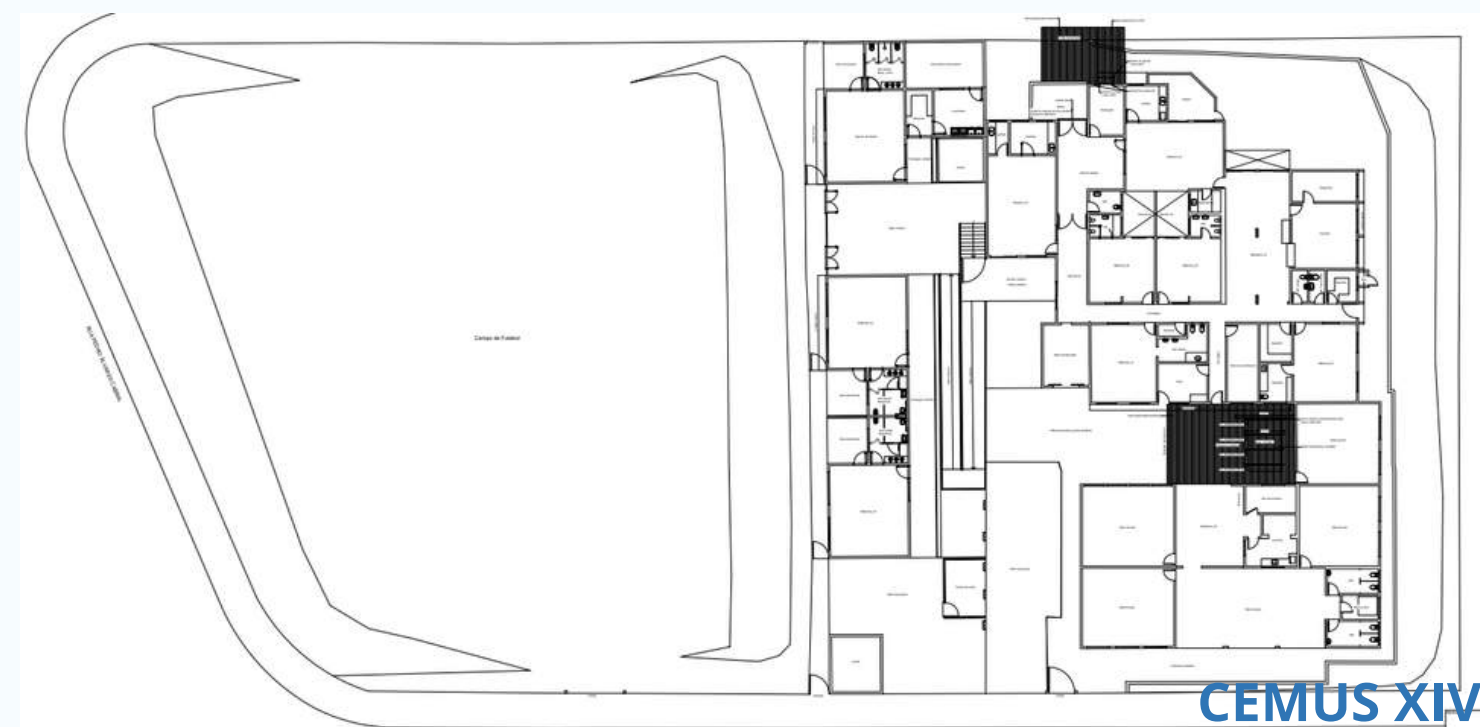
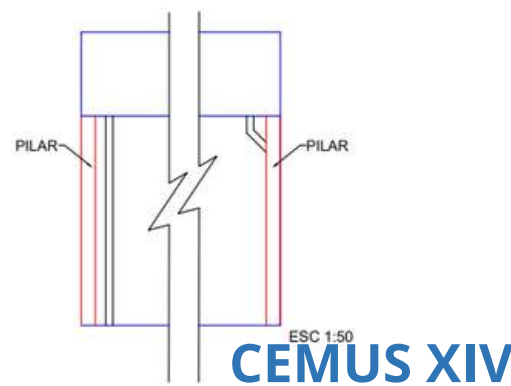

Implantação

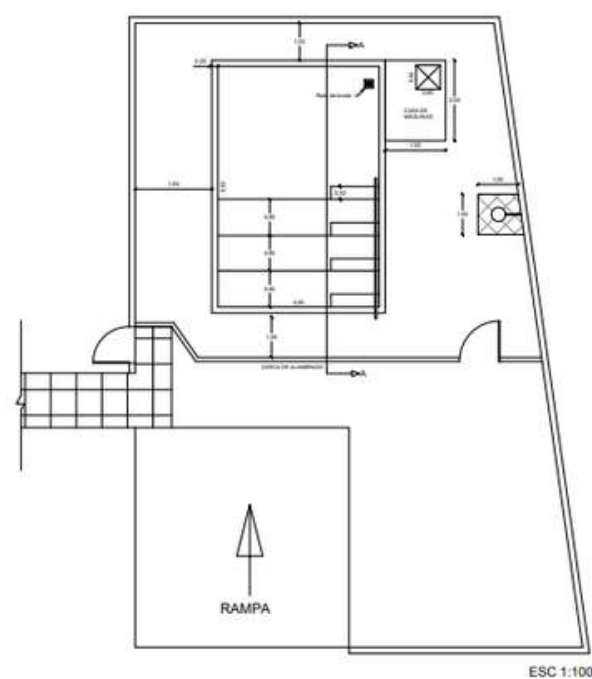

Água fria

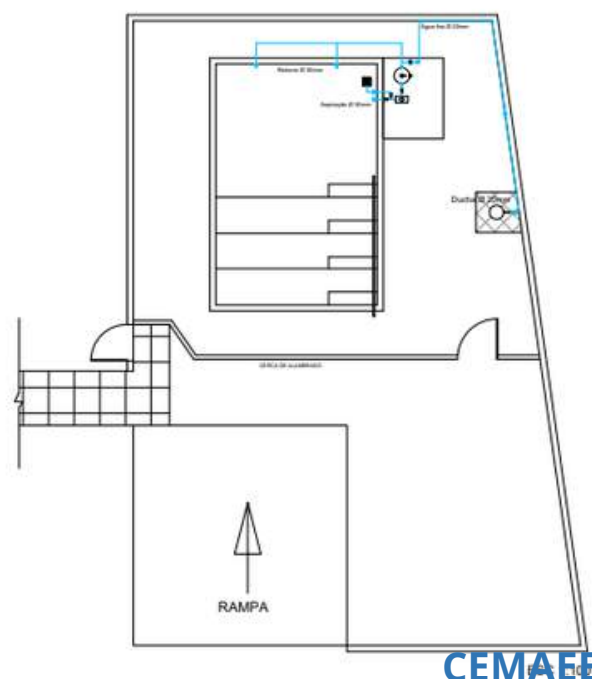

PLANTA BAIXA



PONTOS ELÉTRICOS



CORTE AA

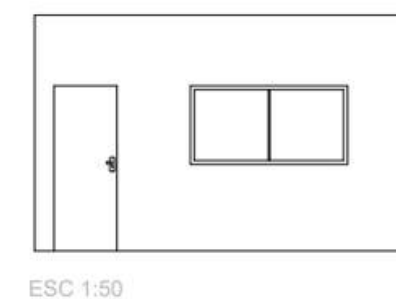

**GARAGEM JBC**

# IMPOSITIVA EDUCAÇÃO

Parte 2

Orçamento: R\$ 341.477,55

Status: Em Licitação

CEMUS V- R\$ 19.861,74

CEMUS VI- R\$ 14.774,17

CEMUS X- R\$ 9.971,71

CEMUS XI- R\$ 23.309,09

CEMUS XIV- R\$ 87.904,61

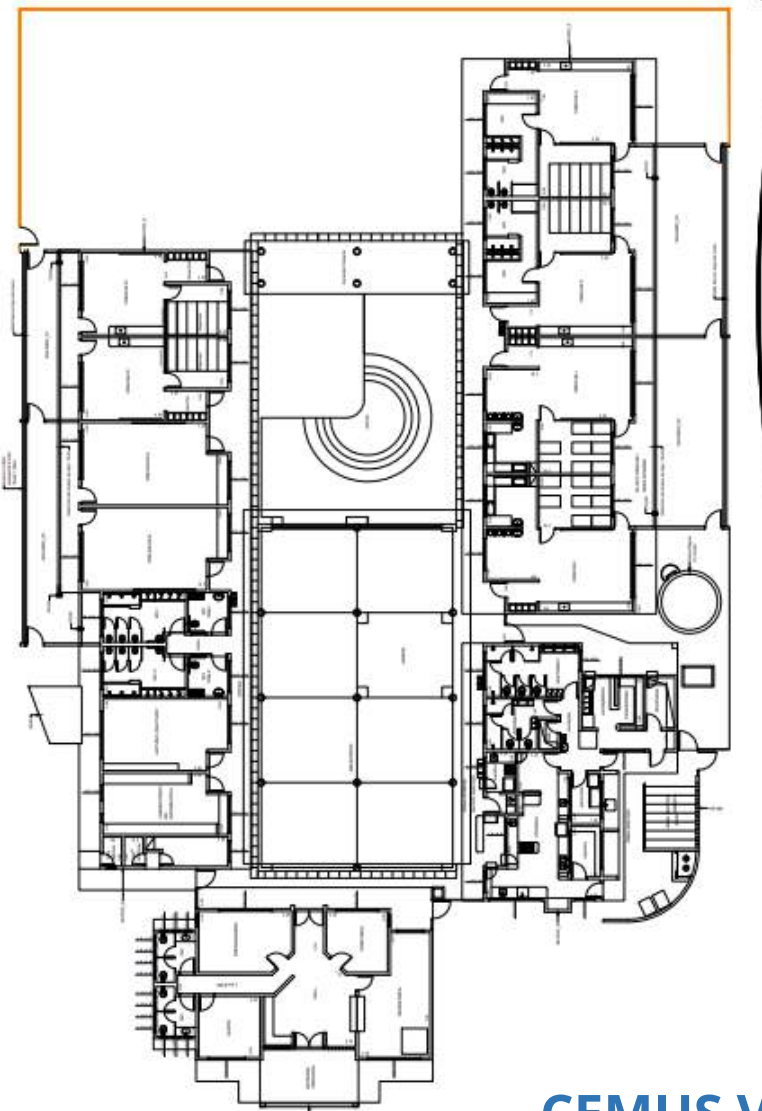

CEMUS V

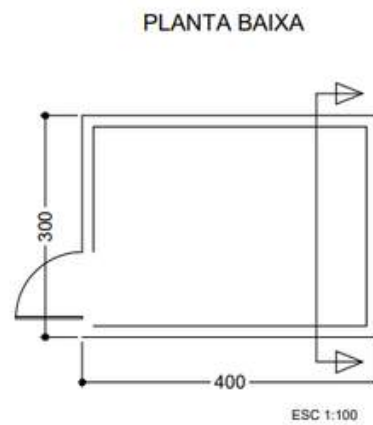

PLANTA BAIXA

ESC 1:100

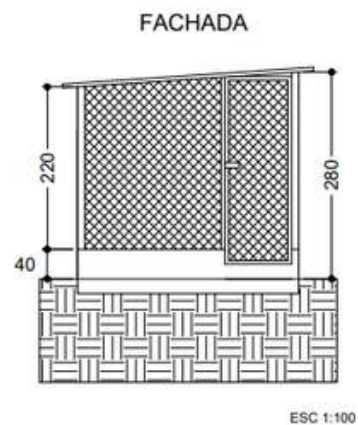

FACHADA

ESC 1:100

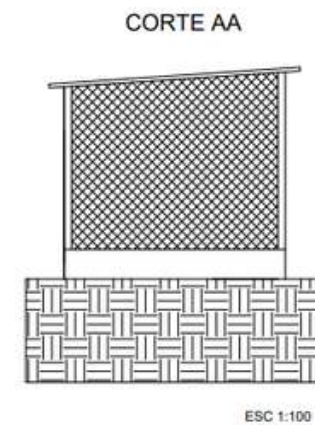

CORTE AA

ESC 1:100

CEMUS VI



CEMUS XI

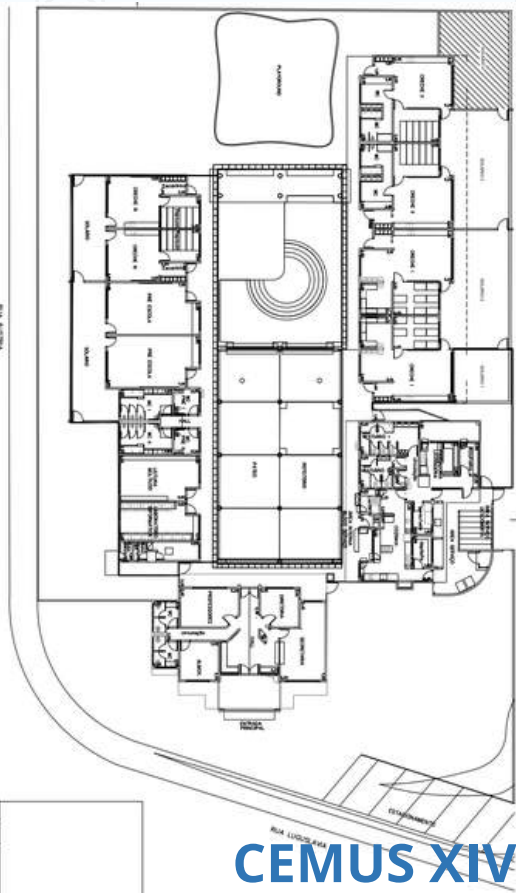

CEMUS XIV

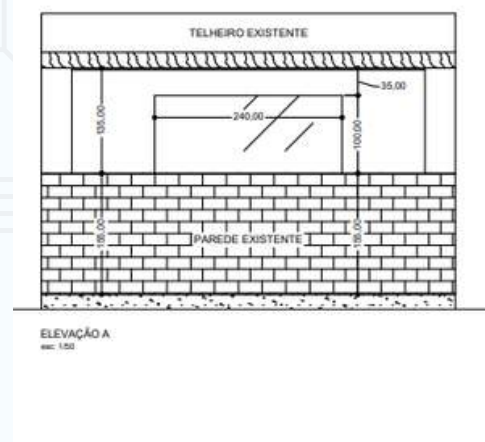

ELEVAÇÃO A

esc. 1:50

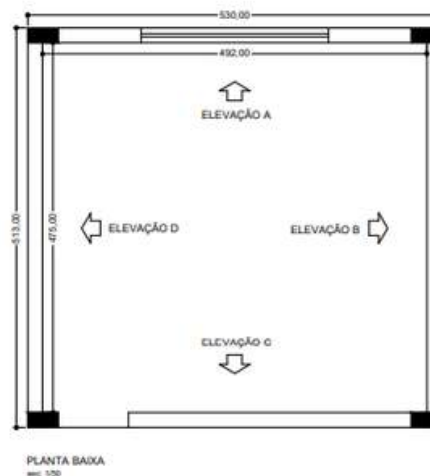

PLANTA BAIXA

esc. 1:50

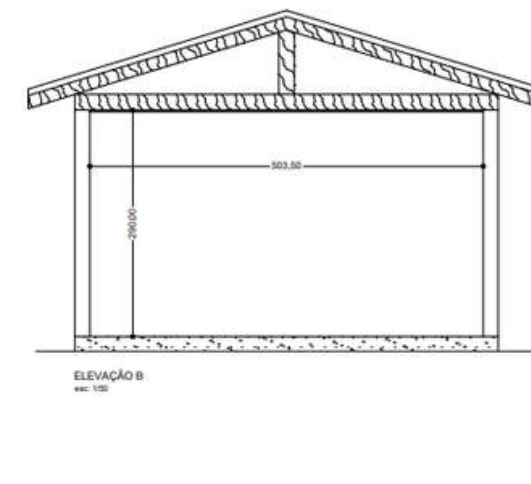

ELEVAÇÃO B

esc. 1:50

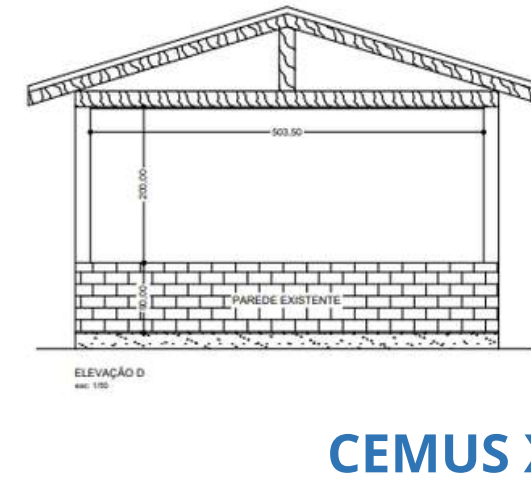

ELEVAÇÃO D

esc. 1:50

CEMUS X

# IMPOSITIVA ESPORTE E LAZER

Orçamento: R\$ 441.989,96

Status: Em Licitação

Construção do Vestiário da Areninha Rua Itapiru - R\$ 201.435,08

Construção da sede do Jardim Rondón - R\$ 99.286,74

Vestiário Jardim Independência - R\$ 49.642,25

Melhorias no Campo de Bocha Jd. Elizabeth - R\$ 14.975,74

Reforma do Campo de Bocha Jd. Nova Era- R\$ 10.922,87

Sala de Troféus Centro Esportivo Pedro Cizo Wanderley - R\$ 28.835,71

Melhorias no Centro de Lazer Arlindo Bonardi - R\$ 19.735,83

Reforma do Campo de Bocha - Jd. Santa Cruz - 10.501,00

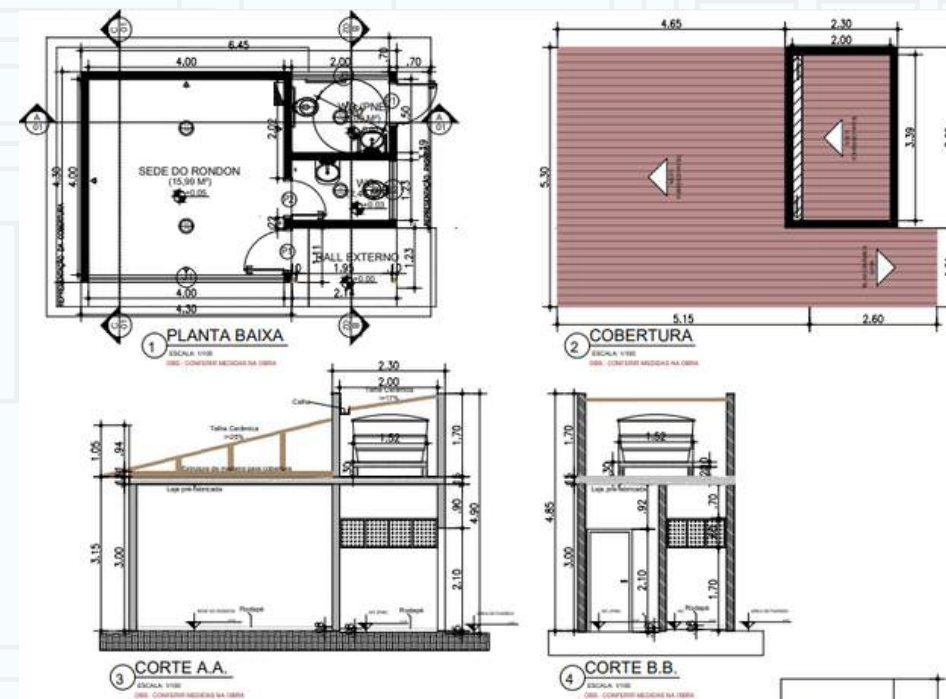
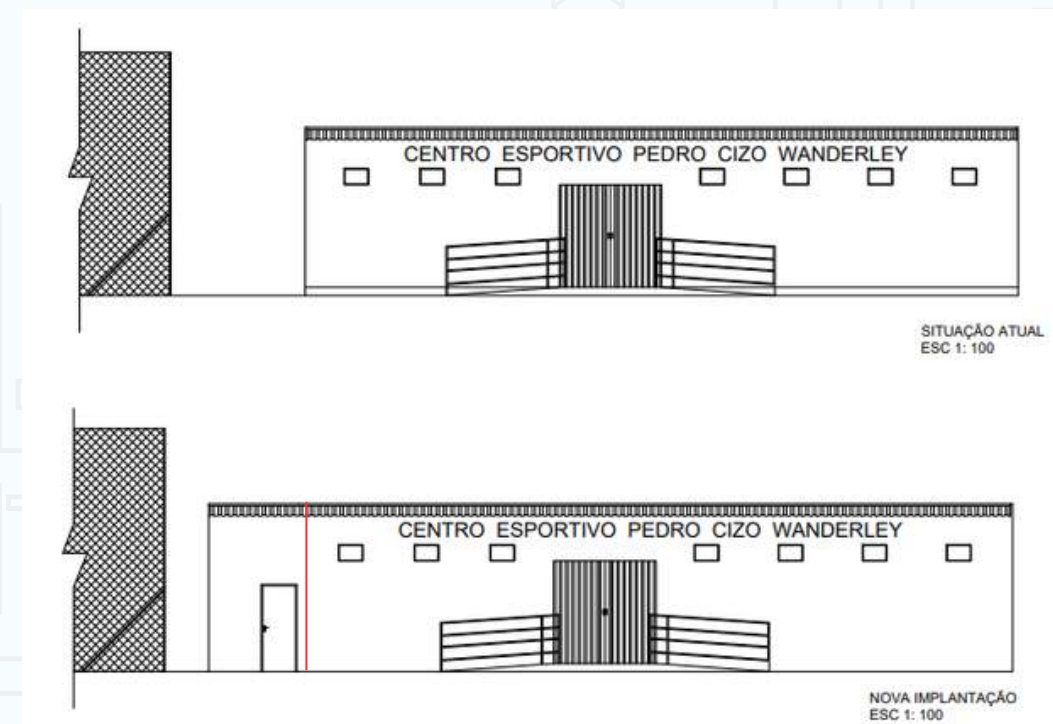

# CONSTRUÇÃO DE PASSARELA

RUA CAMPINAS X RUA BOTUCATU

Previsão Orçamentaria: R\$ 200.000,00

Status: Em Licitação

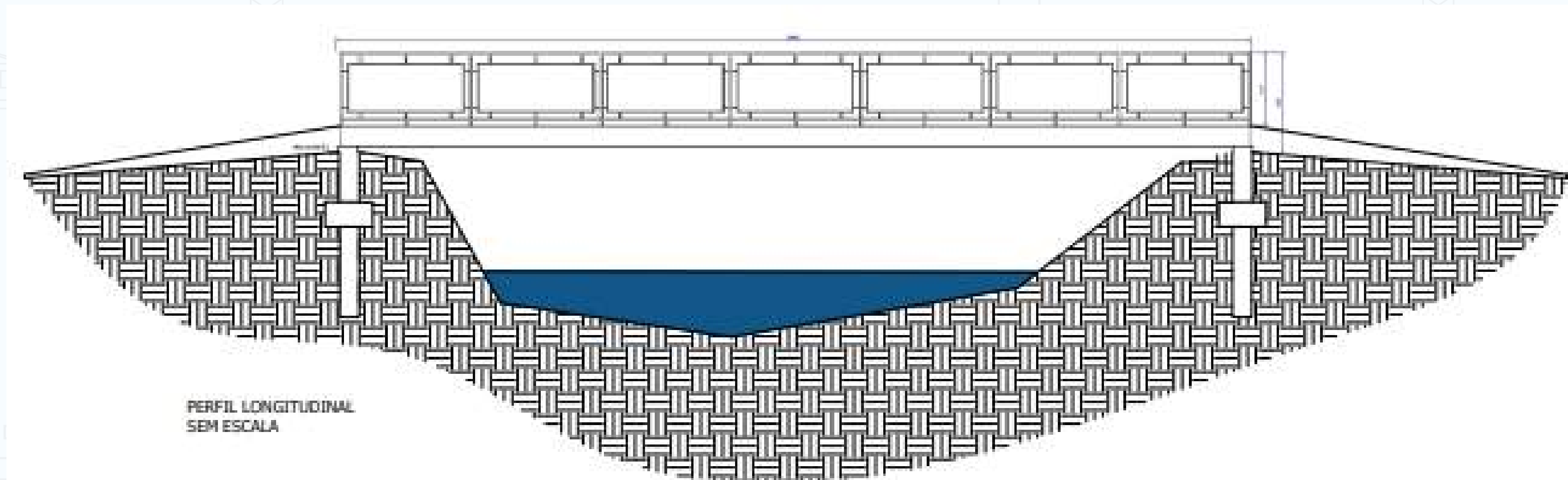

# PRINCIPAIS OBRAS ABASTECIMENTO DE ÁGUA

**Adutoras - ETA Barnabé**

**Adutoras - ETA Bela Vista**

**ETA - Barnabé (Infraestrutura)**

**Sistema Auxiliar das ETA's**

**ETA - Jundiaí**

**Macromedidores**

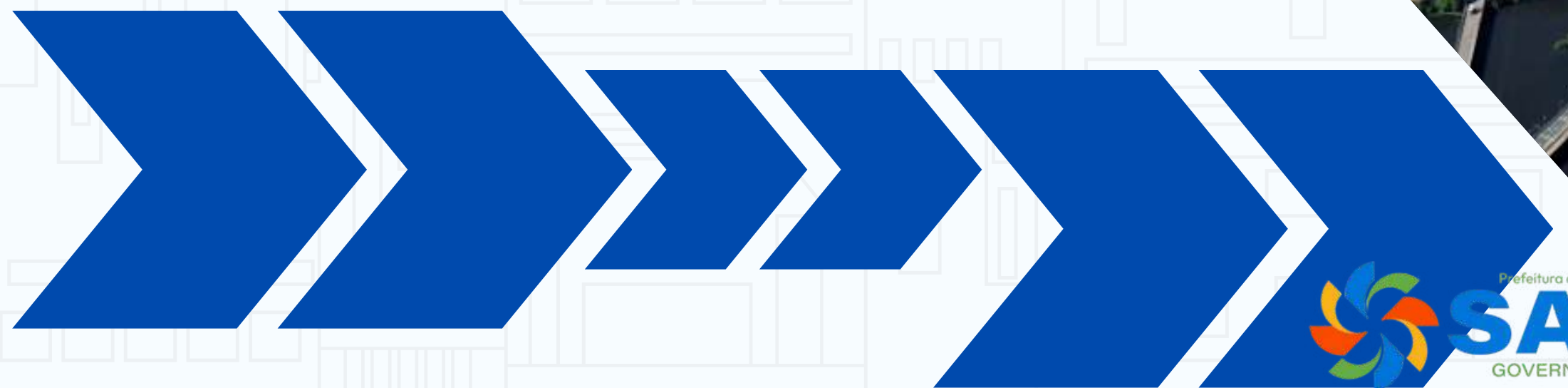

# ADUTORAS - ETA BARNABÉ

ETA BARNABÉ AO CR IMPERIAL E CR NAÇÕES

Orçamento: R\$ 10.643.329,27

Previsão de entrega: 12 meses

Status: Licitação



ETA Barnabé → CR Nações



ETA Barnabé → CR Imperial

# ADUTORAS - ETA BELA VISTA

ETA BELA VISTA AO CR NOVA ERA E CR HOSPITAL

Orçamento: R\$ 6.8268.050,37

Previsão de entrega: 12 meses

Status: Licitação

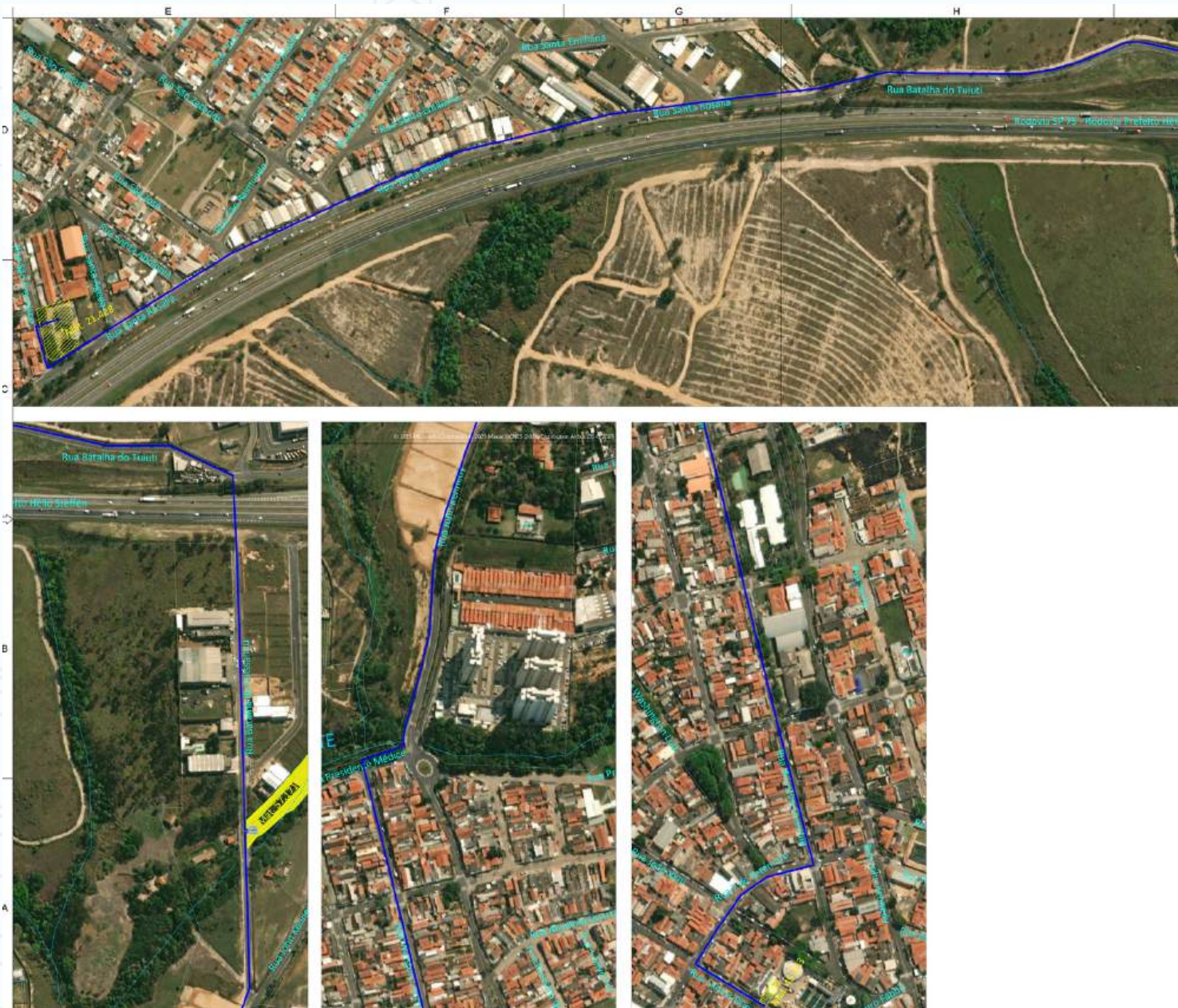

ETA Bela Vista → CR Nova Era



ETA Bela Vista → CR Hospital

# ETA - BARNABÉ (INFRAESTRUTURA)

Orçamento: R\$ 6.184.375,35

Previsão de entrega: Nov/2026

Status: Execução



# SISTEMA AUXILIAR DAS ETA'S

ETA BARNABÉ / ETA JUNDIAI

Orçamento: R\$ 10.716.720,23

Previsão de entrega: Dez/2026

Status: Obras



# ETA - JUNDIAÍ

Orçamento: R\$ 30.936.808,28

Previsão de obra: 12 Meses

Status: Desenvolvimento de projeto

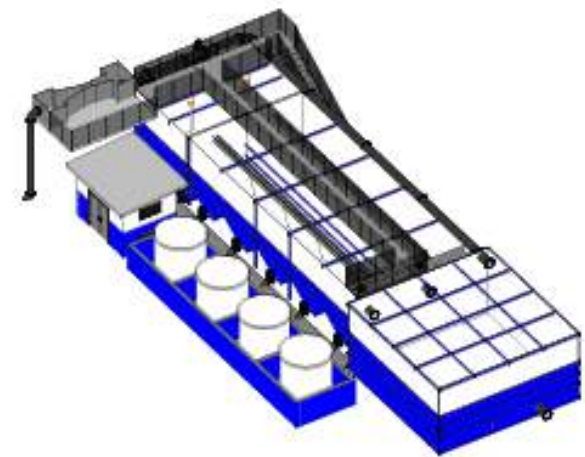

3 3D TRATAMENTO CONV.

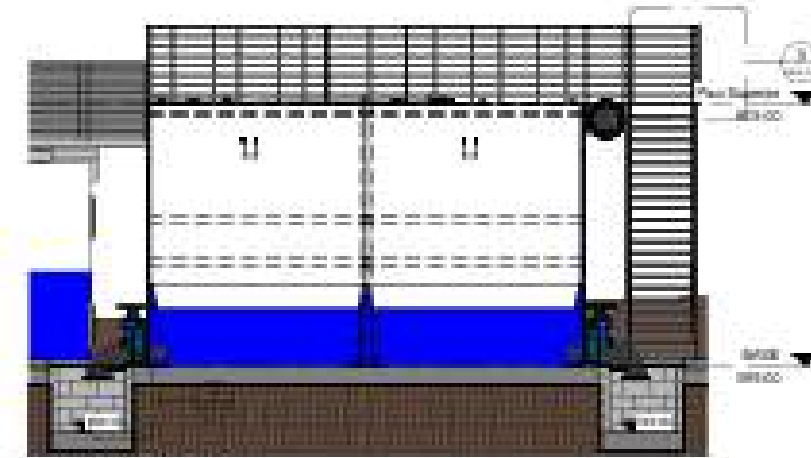

6 CORTE T.C. B  
1:50

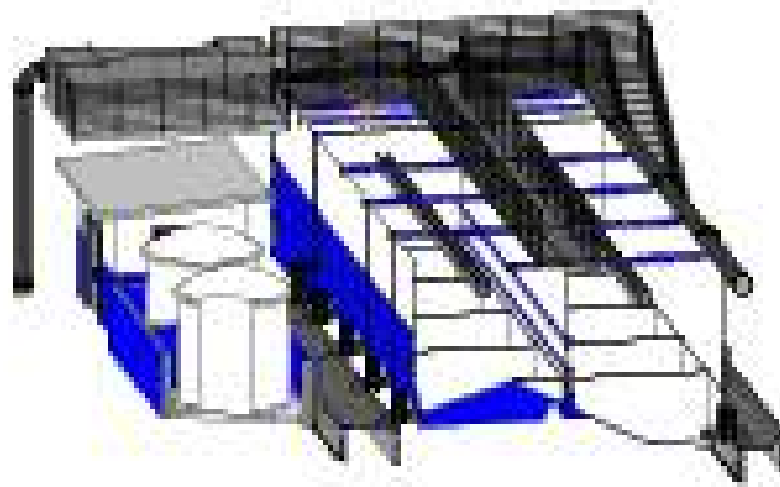

5 3D DECANTADOR

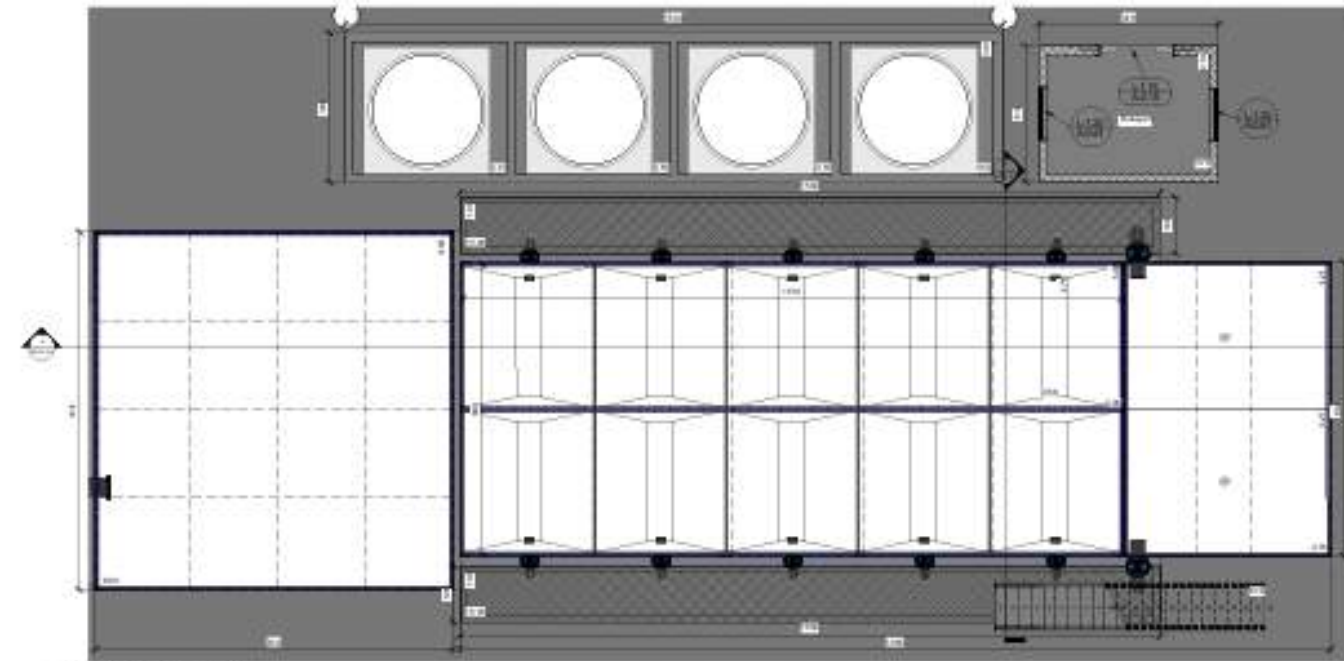

1 TRAT. CONV. TER.  
1:50

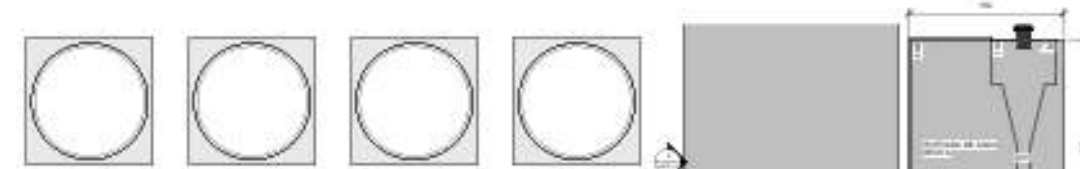

2 TRAT. CONV. SUP.  
1:50



4 CORTE T.C. A  
1:50

# MACROMEDIORES

Orçamento: R\$ 1.417.725,00

Previsão de entrega: Nov/2026

Status: Execução





# URBANISMO

# ACOMPANHAMENTO DE OBRAS DE LOTEAMENTOS

**Industrial Mazzeto e Murakami - 2021**

**Industrial Vanguarda - 2019**

**Jardim Alto da Boa Vista - 2019**

**Jardim dos Pássaros - 2022**

**Jardim Jacarandá - 2020**

**Jardim Jambeiro - 2019**

**Jardim Monte Cristo - 2018**

**Jardim Tropical - 2022**

**Reserva Toscana - 2024**

**Residencial Cata-Vento - 2023**

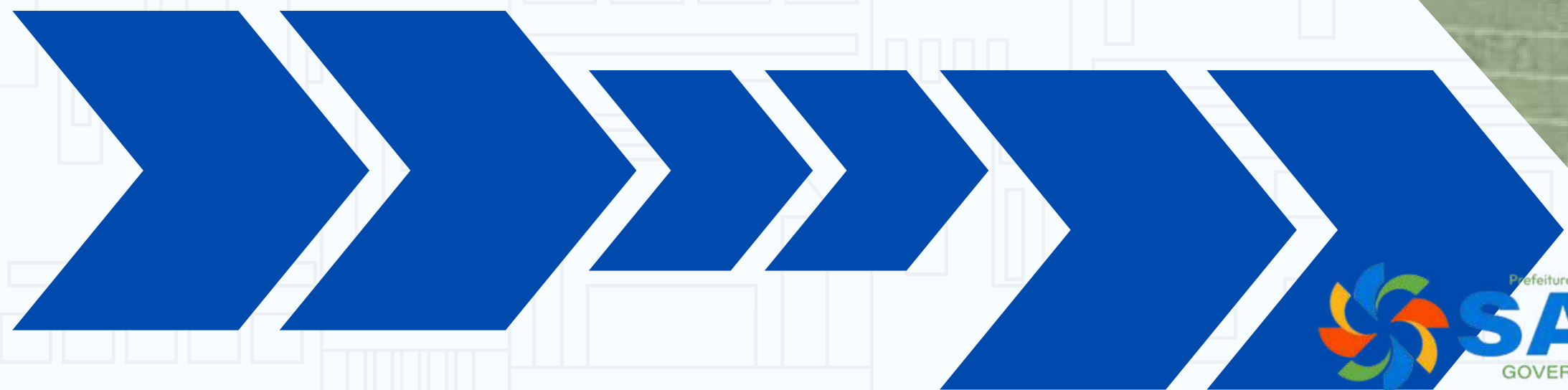

# INDICES URBANISTICO 2026

Nº de Aprovações Urbanísticas

**402**

Nº de Alvará de Demolição

**6**

Nº de Habite-se

**328**

Nº de Certidões de Uso e Ocupação de Solo

**86**

Nº de Outras Certidões, Declarações e Anuências

**61**



# EMPREENDIMETOS EM APROVAÇÃO

## EMPREENDIMENTO EM PROCESSO DE APROVAÇÃO

Loteamento

Cerâmica Saltense

311 lotes

Diretriz Urbanística: 22/06/2023

O loteamento contará com interligações viárias para distribuir o fluxo viário da Rua Japão por meio das seguintes ruas:

- Rua Rússia
- Rua Paquistão
- Rua Marrocos
- Rua Egito
- Rua Argélia
- Rua Floriano Peixoto





**OBIGADO PELA ATENÇÃO!**